



Qista One xs

Notice utilisateur / User manual

Manual de instrucciones

Manuel d'uso

Manual do instruções

Benutzerhandbuch

Qista

Nos tutoriels vidéos / Our video tutorials

Nuestros tutoriales en vídeos

I nostri video tutorial

Os nossos tutoriais em vídeo

Unsere Video-Anleitungen

FR

Qista vous accompagne pas à pas dans la mise en service et l'utilisation courante de votre Qista One xs au travers de vidéos (françaises sous-titrées).

Scannez ce QR code et découvrez l'ensemble de nos conseils.

EN

Qista guides you step by step through the setup and day-to-day use of your Qista One xs with videos (in French with subtitles).

Scan this QR code to discover all our tips.

ES

Qista te guía paso a paso en la configuración y el uso diario de tu Qista One xs a través de vídeos (en francés con subtítulos).

Escanea este código QR y descubre todos nuestros consejos.



IT

Qista vi guida passo dopo passo nella configurazione iniziale e nell'uso quotidiano del vostro Qista One xs attraverso dei video (in francese con sottotitoli).

Scansionate questo codice QR e scoprite tutti i nostri consigli.

PT

A Qista acompanha-o passo a passo na configuração e utilização diária do seu Qista One xs através de vídeos (em francês com legendas).

Digitalize este código QR e descubra todas as nossas dicas.

DE

Qista begleitet Sie Schritt für Schritt bei der Inbetriebnahme und der täglichen Nutzung Ihres Qista One xs mithilfe von Videos (mit französischen Untertiteln).

Scannen Sie diesen QR-Code und entdecken Sie alle unsere Tipps.

Informations de sécurité

Cette notice utilisateur comprend des renseignements sur le modèle réglementaire : Piège Qista One xs.

Lisez et conservez toutes les instructions

Pour éviter tout risque de blessure ou de dommage, lisez et respectez les consignes de sécurité suivantes lors de la configuration, de l'utilisation et de l'entretien de votre appareil.

Lorsque vous utilisez un appareil électrique, vous devez respecter certaines précautions de base, notamment :

Avertissement : Indique une situation dangereuse qui, si elle n'est pas évitée, peut entraîner de graves blessures ou la mort.

Attention : indique une situation dangereuse qui, si elle n'est pas évitée, peut entraîner des blessures mineures ou modérées.

Remarques importantes : Attire l'attention sur des pratiques pouvant entraîner des dommages matériels, une perte de performance ou un mauvais fonctionnement.

Ci-dessous les symboles d'alerte de sécurité qui vous informent d'éventuels risques de blessure. Respectez les messages de sécurité qui suivent ces symboles pour éviter tout risque de blessure ou de décès.



Attention



Risque d'incendie



Risque d'électrocution



Tenir hors de portée des enfants

Cet appareil n'est pas destiné à être utilisé par des personnes (y compris les enfants) ayant des capacités physiques, sensorielles, ou intellectuelles réduites, ou un manque d'expérience et de connaissances, sauf si elles sont sous surveillance ou ont reçu des instructions appropriées de la part d'une personne responsable de leur sécurité.

Les enfants doivent être surveillés pour s'assurer qu'ils ne jouent pas avec l'appareil.

Avertissement

Utilisez cet appareil exclusivement en extérieur.

Ce produit est fourni avec une alimentation adaptée à votre zone géographique et peut être branché sur une prise domestique CA standard uniquement.

N'utilisez pas d'autre alimentation ou adaptateur de prise. Si vous avez besoin de remplacer l'alimentation, contactez le service client afin de choisir un câble conforme aux normes d'alimentation électrique de votre pays.

Si le cordon ou la fiche sont endommagés, ils doivent être remplacés.
Ne branchez pas l'appareil si le câble ou la fiche sont endommagés.

Ne démontez pas et n'ouvrez pas ce produit autrement que comme indiqué dans le manuel d'utilisation.

Aucune pièce interne ne peut être réparée par l'utilisateur. Confiez les réparations à un technicien Qista ou à un représentant.

Ne manipulez pas ce produit avec les mains humides.

Pour réduire les risques d'électrocution, débranchez votre appareil avant de le nettoyer.

Ne jamais introduire de corps étranger dans les ventilateurs, particulièrement lorsque l'appareil est en fonctionnement.

Ce produit n'est pas un jouet.
Il est nécessaire de surveiller les jeunes enfants et les animaux lorsque l'appareil est en fonctionnement.

Attention

Assurez l'entretien conformément au manuel d'utilisation afin de garantir un fonctionnement sûr de l'appareil.

Arrêtez votre appareil via l'application Qista avant de l'entretenir / changez ses consommables.

Ne pas utiliser l'appareil s'il n'est pas situé à plus de six (6) mètres de la zone à protéger.

Ne vous asseyez pas, ne montez pas et ne vous tenez pas debout sur l'appareil.

Remarque

N'insérez aucun objet dans les ouvertures de l'appareil ni dans sa grille d'aspiration. N'utilisez pas l'appareil si une ouverture est obstruée. Maintenez-le exempt de tout élément qui pourrait obstruer le flux d'aspiration.

Négliger la propreté de votre appareil peut entraîner une perte d'efficacité (durites bouchées, grille d'aspiration obstruée, etc.)

Rangez cet appareil en intérieur après utilisation, enveloppé dans une bâche ou un drap pour le protéger des nuisibles.

Ne versez aucun liquide dans l'appareil et ne l'immergez pas dans l'eau.

Ne placez aucun objet sur votre appareil.

Ne pas utiliser l'appareil sans filtre à CO₂ installé.

L'appareil doit être alimenté exclusivement avec l'adaptateur secteur fourni. L'utilisation de tout autre adaptateur est strictement interdite et peut entraîner des dysfonctionnements ou des dommages.

Si vous vivez dans une région sujette à de violents orages, nous vous recommandons d'utiliser des systèmes spéciaux de protection contre les surtensions.

En cas d'orage violent, arrêtez l'appareil, débranchez-le et abritez-le en intérieur.

Respectez impérativement la description d'utilisation figurant dans cette notice utilisateur.

Les composants de la Qista One xs

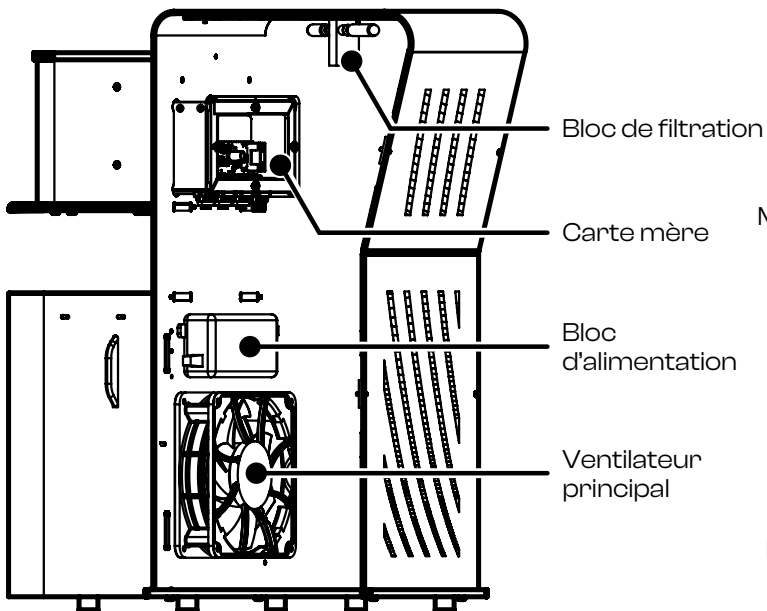
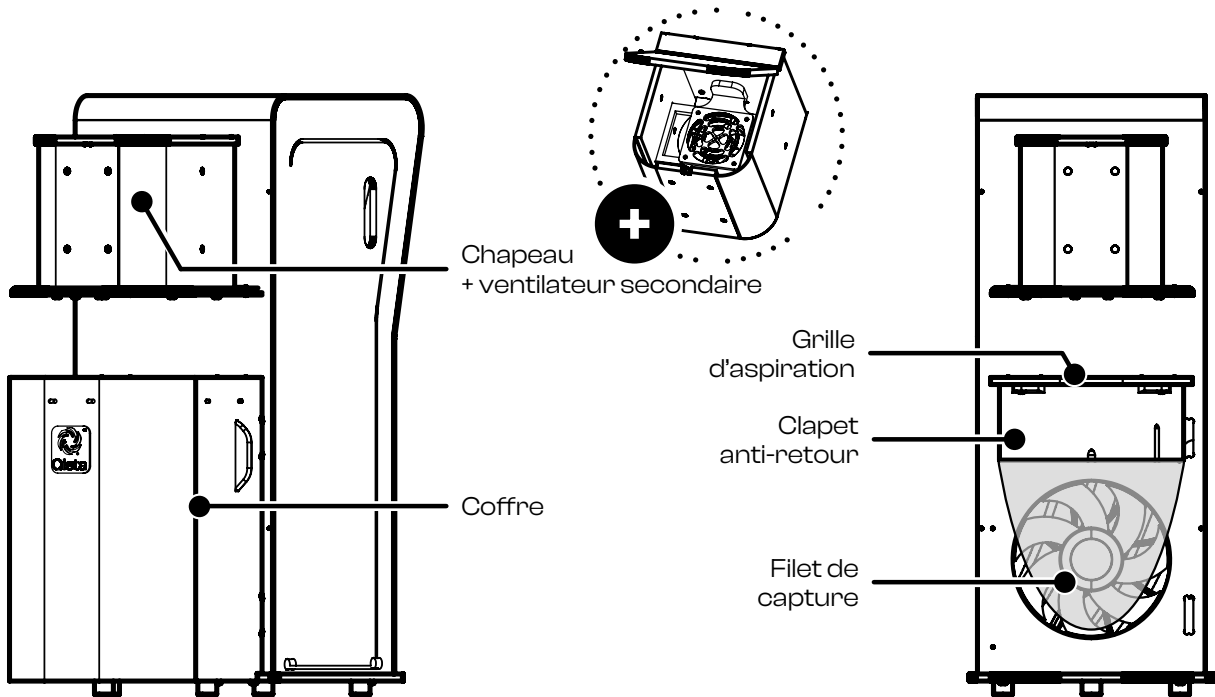

Détendeur

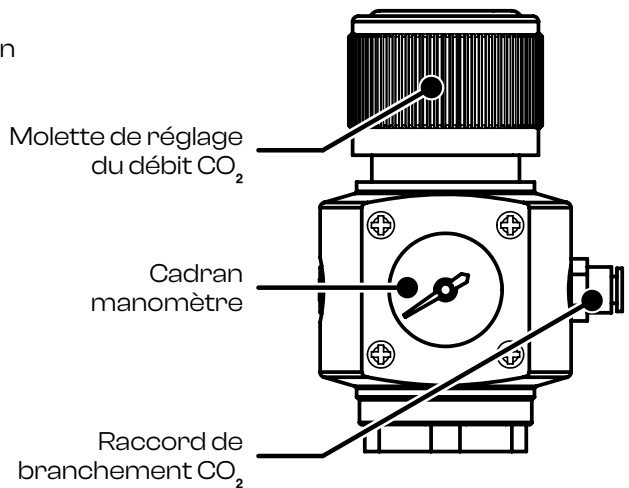

FR



À DÉPOSER
EN MAGASIN



OU

À DÉPOSER
EN DÉCHÈTERIE



Les premiers pas

Positionnez votre Qista One xs

Référez-vous au **Guide de positionnement** présent dans l'emballage de votre appareil afin d'identifier les gîtes larvaires présents sur votre terrain.

Installez votre Qista One xs entre la zone à protéger et les gîtes larvaires identifiés.

Positionnez votre Qista One xs entre 6 à 8 mètres de la zone à protéger.

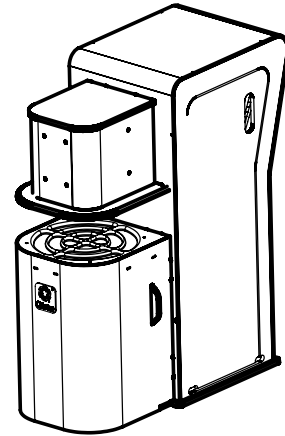

Entre
6 à 8
mètres

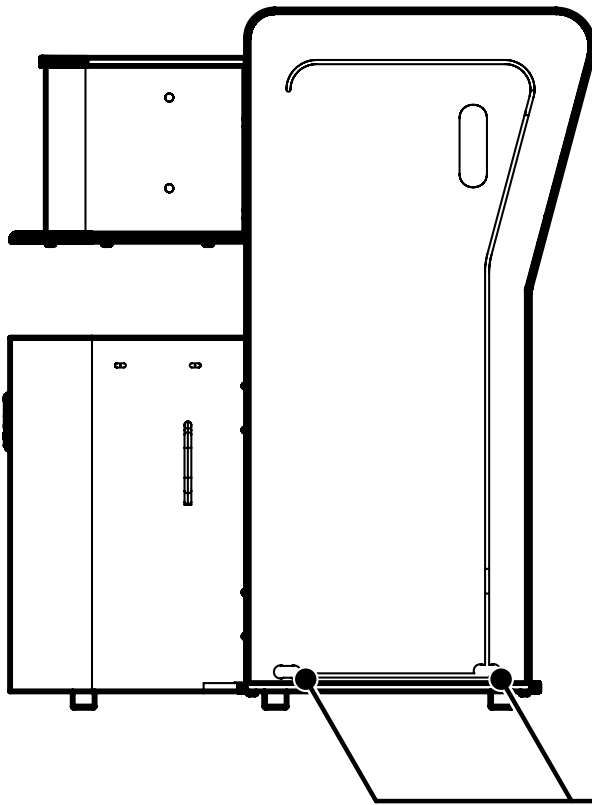

Branchez votre Qista One xs

Veillez prévoir une **rallonge électrique** (vendue séparément) assez longue pour raccorder votre piège au réseau électrique domestique.

Branchez l'alimentation de votre piège à une prise domestique classique.

Faites passer le cordon d'alimentation électrique dans le guide câble prévu à cet effet et utilisez un **boîtier étanche protège rallonge** (vendu séparément) pour protéger votre installation ou rembobinez le cordon de manière à ranger le surplus à l'intérieur du piège.

Guide câble

Note importante :

Ne choisissez pas l'emplacement de votre appareil en fonction de la proximité d'une prise murale. Pour garantir l'efficacité optimale de votre Qista One xs, veillez à suivre les recommandations du **Guide de positionnement** fourni avec votre appareil.

Installation des consommables

Les consommables (Qartouche + Olfateq) sont indispensables au bon fonctionnement du piège.

01. Olfateq City / Terra (Leurre olfactif)

Secouez la boîte de leurre puis ouvrez-la.
Placez le leurre dans le chapeau de l'appareil, sur le support situé au-dessus du petit ventilateur.
Une fois positionné, refermez le chapeau de l'appareil.



02. Qartouche (Cylindre de CO₂)

Vissez le détendeur sur la Qartouche jusqu'à atteindre la butée. Veillez à ce que la molette indique toujours «OFF» lors de la manipulation.
Insérez la durite de CO₂ de votre Qista One xs au raccord situé sur le détendeur. Tirez légèrement dessus pour vérifier son bon enclenchement : la durite doit rester en place.

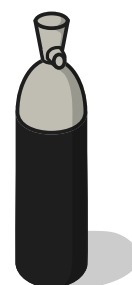

03. Réglage du détendeur

Réglez le détendeur sur la valeur «HI» en tournant la molette jusqu'à la butée.

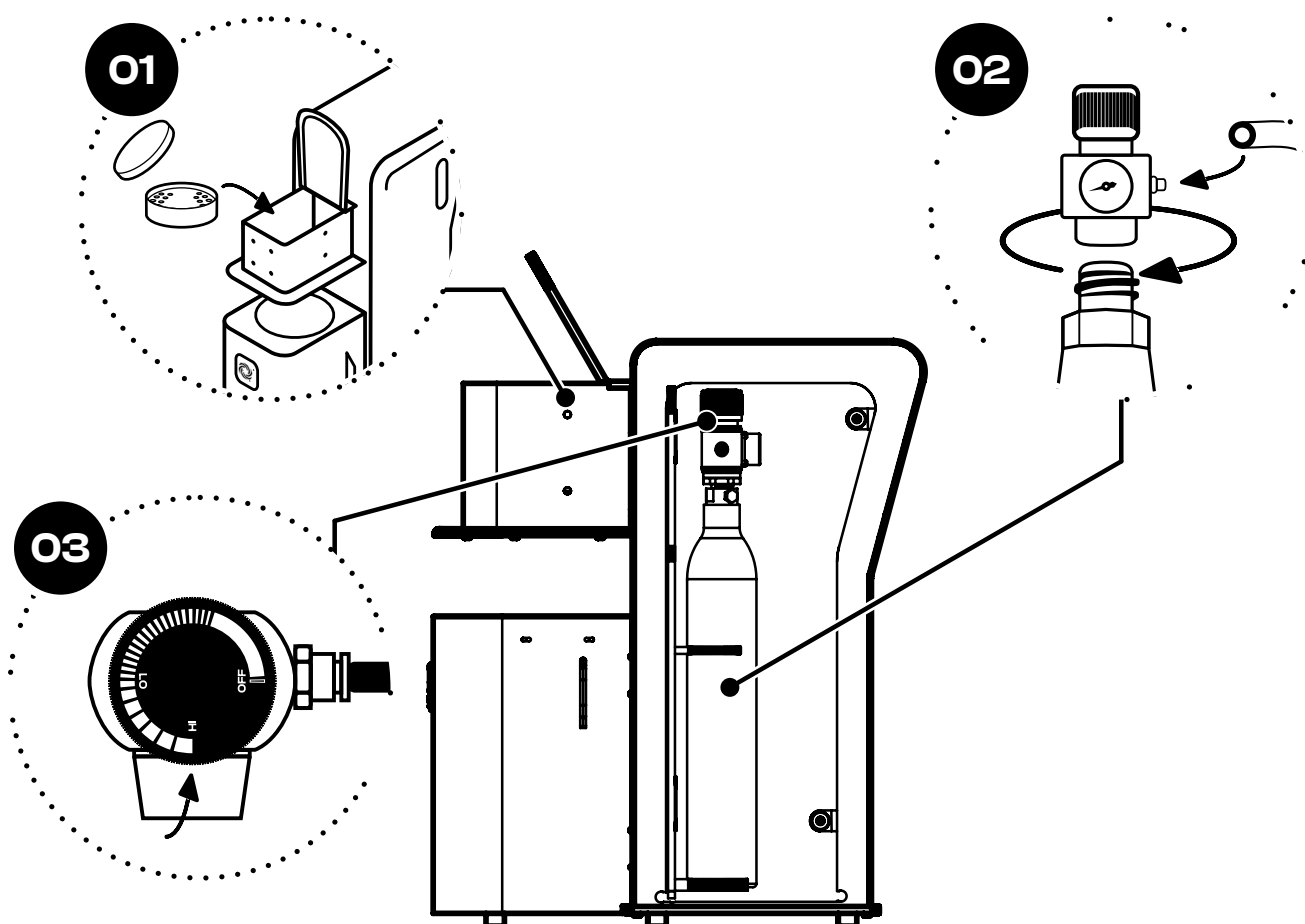

Démarrage et programmation

Téléchargez l'application Qista depuis votre smartphone ou votre tablette. L'application est accessible sur les appareils Android et iOS.



Créez votre compte et connectez-vous.

Ajoutez votre piège à l'application

Cliquez sur le **+** pour ajouter un nouveau piège.

Saisissez le numéro de série de votre appareil ou scannez son QR code. Cette information se trouve sur une étiquette à l'intérieur de votre Qista One xs, collée sur la porte. Le numéro de série ressemble à :

YYONEXSXXXXX

Renseignez l'adresse postale à laquelle est installée votre appareil. Vous pouvez déplacer le point GPS sur la carte pour correspondre à l'emplacement exact de la position de votre appareil dans votre jardin.

Donnez un nom à votre Qista One xs.

Validez l'ajout de votre piège à l'application.

Activez le Bluetooth et pilotez votre Qista One xs

Une fois votre Qista One xs ajoutée à l'application, elle apparaît dans la liste des pièges pouvant être pilotés.

Cliquez sur votre appareil et autorisez la connexion en Bluetooth.

Depuis cette interface, il vous est possible de :

- Suivre le niveau des consommables (Qartouche + Olfateq)
- Programmer votre piège sur une plage horaire pré-enregistrée ou manuelle
- Accéder aux paramètres généraux de votre piège



Information :

Selon la version de votre application Qista, certaines étapes peuvent varier. Suivez les instructions affichées sur votre smartphone.

Entretien

Remplacer les consommables

Les consommables (Cartouche CO₂ + leurre Olfateq) sont prévus pour fonctionner pendant 30 jours* à raison d'une utilisation de 14 heures par jour. Il s'agit d'une recommandation moyenne de Qista pour une efficacité optimale du piège.

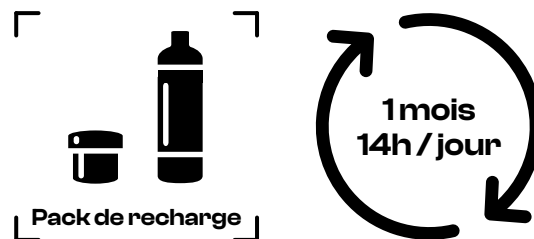

*La durée de vie des consommables peut varier en fonction de la température ambiante.

Pour maintenir l'efficacité de votre appareil tout au long de la saison, veillez à remplacer ses consommables tous les mois.

- 01.** Arrêtez votre appareil via l'application Qista avant de retirer les consommables déjà installés. Il n'est pas nécessaire de le débrancher.
- 02.** Fermez le détendeur jusqu'à atteindre la valeur «OFF» et dévissez-le de la Cartouche CO₂. Référez-vous à la page 6 pour installer les consommables.
- 03.** Les consommables remplacés, redémarrez votre piège via l'application Qista. Cliquez sur «Recharger» afin de réinitialiser le compte à rebours des consommables en inscrivant la date du jour.

Les pièces d'usure

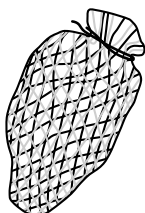

Filet de capture

Le filet de capture doit être remplacé à chaque début de saison, s'il est abîmé, ou troué. Un filet en mauvais état laissera s'échapper les moustiques déjà capturés.

Un filet sale ou obstrué par des déchets réduit les performances de votre appareil. Nettoyez-le si besoin.

Lorsque vous installez votre filet neuf, veillez à ce que le bloc cordon soit aligné avec la flèche sur son support.



Filtre CO₂

Le filtre CO₂ se remplace tous les deux ans, en début de saison.

Pour le remplacer, retirez le cylindre transparent de son emplacement. Abaissez la languette grise au sommet du cylindre et dévissez de ¼ de tour l'embout. Le filtre est accessible.

Séparez-le de la durite en pressant la bague de maintien pour y attacher le neuf. Réinstallez les éléments en suivant le chemin inverse.

Nettoyage de l'appareil



Veillez à arrêter et débrancher l'appareil avant de le nettoyer.
Ne pas nettoyer l'intérieur de l'appareil avec de l'eau.

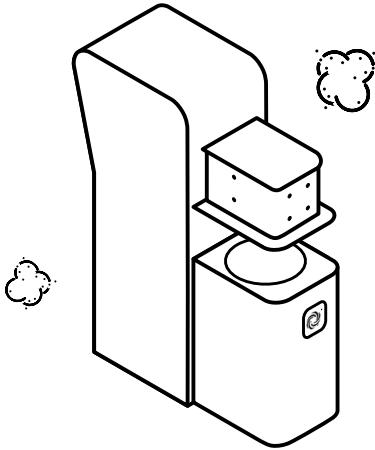

Nettoyez en priorité la grille d'aspiration, le clapet anti-retour situé sous la grille d'aspiration et l'intérieur du coffre de votre Qista One xs. Des feuilles, toiles d'araignée et d'autre débris peuvent s'y accumuler et réduire la puissance d'aspiration de votre appareil.

Nettoyez l'extérieur de votre machine à l'aide d'une éponge et d'eau savonneuse. Essuyez avec un chiffon propre et humide. Séchez-la avant de la remettre en service.

Arrêt et hivernage

- 01.** Connectez-vous à l'application Qista et arrêtez le piège avant de le débrancher.
- 02.** Retirez les consommables (Qartouche CO₂ + leurre Olfateq).
- 03.** Rangez votre appareil en intérieur (garage, abri de jardin, etc.) et enveloppez-le dans sa **housse de protection** (vendue séparément), une bâche ou un drap. Cela évitera que des insectes et autres nuisibles y fassent leur nid pour l'hiver et endommagent les composants de votre appareil.

Note importante :

Le cylindre de CO₂ «Qartouche» est fourni sous licence et demeure la propriété exclusive de Qista - TECHNO BAM ou de ses sociétés affiliées.

Il doit être rempli et entretenu exclusivement par Qista.

Une fois vide, le cylindre peut être échangé contre un cylindre plein auprès de Qista ou de l'un de ses revendeurs agréés, au tarif en vigueur de la recharge de CO₂. Il peut également être restitué en bon état, sans l'échanger, et recevoir un remboursement de 2€ ou l'équivalent local.

